

Robotersockel - A-1000

Robotersockel für Industrieroboter der Marke ABB.

Kompatibel mit folgenden Robotern:

IRB 460 | IRB 6400R | IRB 660 | IRB 6600 | IRB 6600ID
 IRB 6620 | IRB 6640 | IRB 6650 | IRB 6650ID | IRB 6650S
 IRB 6660 | IRB 6700 | IRB 760 | IRB 7600

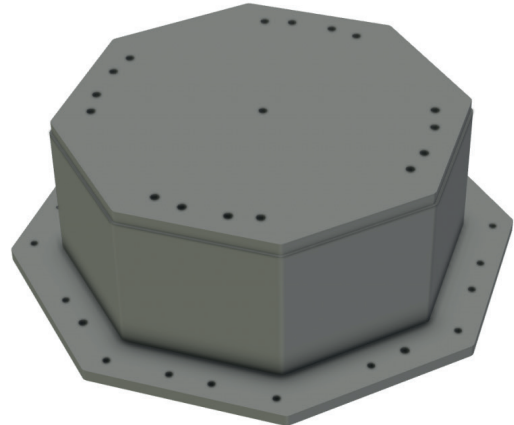

Artikelnummer	Bezeichnung	Höhe	Gewicht
S-A1000-200	Sockel A-1000 H200	200 mm	327 kg
S-A1000-400	Sockel A-1000 H400	400 mm	349 kg
S-A1000-600	Sockel A-1000 H600	600 mm	372 kg
S-A1000-800	Sockel A-1000 H800	800 mm	395 kg
S-A1000-1000	Sockel A-1000 H1000	1000 mm	417 kg
S-A1000-1200	Sockel A-1000 H1200	1200 mm	440 kg
S-A1000-1400	Sockel A-1000 H1400	1400 mm	463 kg
S-A1000-1600	Sockel A-1000 H1600	1600 mm	486 kg
S-A1000-1800	Sockel A-1000 H1800	1800 mm	508 kg
S-A1000-2000	Sockel A-1000 H2000	2000 mm	531 kg

Abmessungen

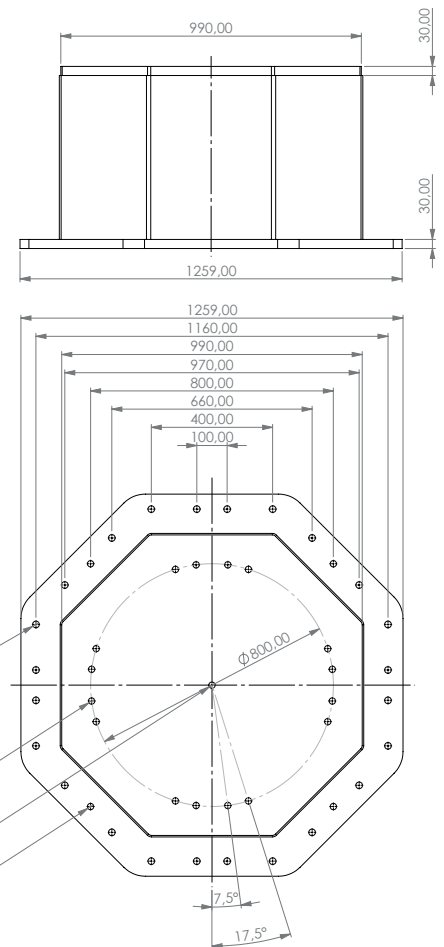

Fundamentquerschnitt

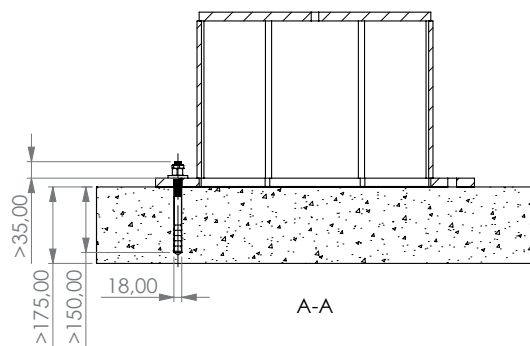

Kompatibel mit ausgewählten Robotermodellen der jeweils genannten Robotermarken. Zorn Systems steht in keiner geschäftlichen Verbindung zu den genannten Herstellern und vertreibt keine Originalprodukte dieser Marken. Alle Marken- und Produktnamen dienen ausschließlich der Beschreibung der Kompatibilität.

Hinweis: Angaben zur Beschaffenheit, Ausführung und Verwendbarkeit der Produkte dienen ausschließlich Informationszwecken und stellen keine zugesicherten Eigenschaften dar. Maßgeblich für Art und Umfang unserer Lieferungen und Leistungen ist ausschließlich der jeweilige Vertragsgegenstand. Technische Daten, Maße, Gewichte sowie Abbildungen sind unverbindlich. Änderungen im Zuge der technischen Weiterentwicklung bleiben vorbehalten.